

## Stanz-Biegeteile

Unser Produktangebot umfasst Präzisions-Stanz-Biegeteile aus Eisen- und Nichteisenmetallen sowie Kunststoff oder ähnlichen Materialien.

### Leistungsspektrum

Folgende Größenordnungen werden verarbeitet

- ◆ Blechdicken 0,005 mm bis ca. 2,00 mm
- ◆ Streifenbreite bis ca. 140 mm

Fertigung auf

- ◆ Folgeverbundwerkzeugen (Bruderer)
- ◆ Stanz-Biegeautomaten (Bihler)
- ◆ Stanz-Biegeautomaten eigener Herstellung
- ◆ für kleine und mittlere Losgrößen mit stark reduziertem Werkzeuginvest

Lieferung erfolgt in den jeweils wirtschaftlichsten Aufmachungen z.B. als Schüttgut, endlos vom Band, magaziniert mit den jeweils erforderlichen Nachbehandlungen.

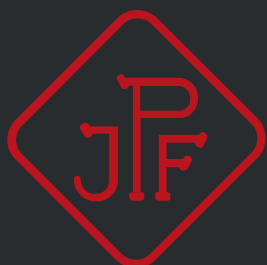
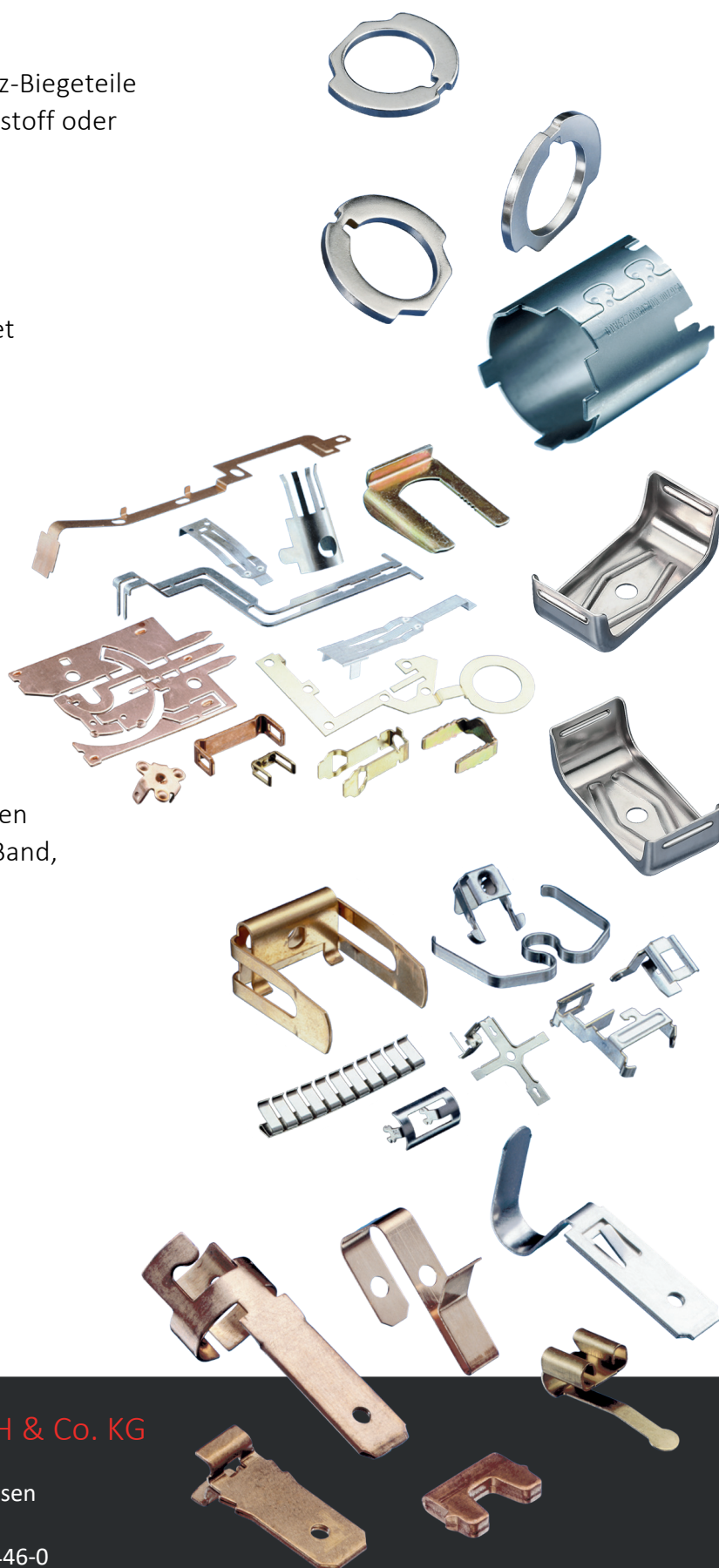

**Julius Pfisterer GmbH & Co. KG**

Gewerbestraße 26  
75217 Birkenfeld-Gräfenhausen  
Deutschland

Telefon +49 (0)7082-9446-0  
E-Mail [info@juliuspfisterer.de](mailto:info@juliuspfisterer.de)  
Web [www.juliuspfisterer.de](http://www.juliuspfisterer.de)

## Product Portfolio

Engineering, design and tooling of various tooling-technologies for metal and related materials

### Sizes

The following orders of magnitude are processed.

- ◆ Thickness 0.005 to 2.00 mm
- ◆ Strip width up to 140 mm
- ◆ Speed up to 1.000 / min
- ◆ Punching up to 500 kN

Delivery of parts and units in various conditions like falling parts, endless parts on reels or single parts in retainers etc.

Complete process development and support of the whole supply chain starting with single stamping parts up to complete production units

Engineering, design and tooling of technical equipment for customer use

Production Equipment portfolio:  
More than 60 various machines like Bruderer, Bihler, Finzer

Responsible support of various operations like cleaning, tumbling or plating of stamping parts with certified partners

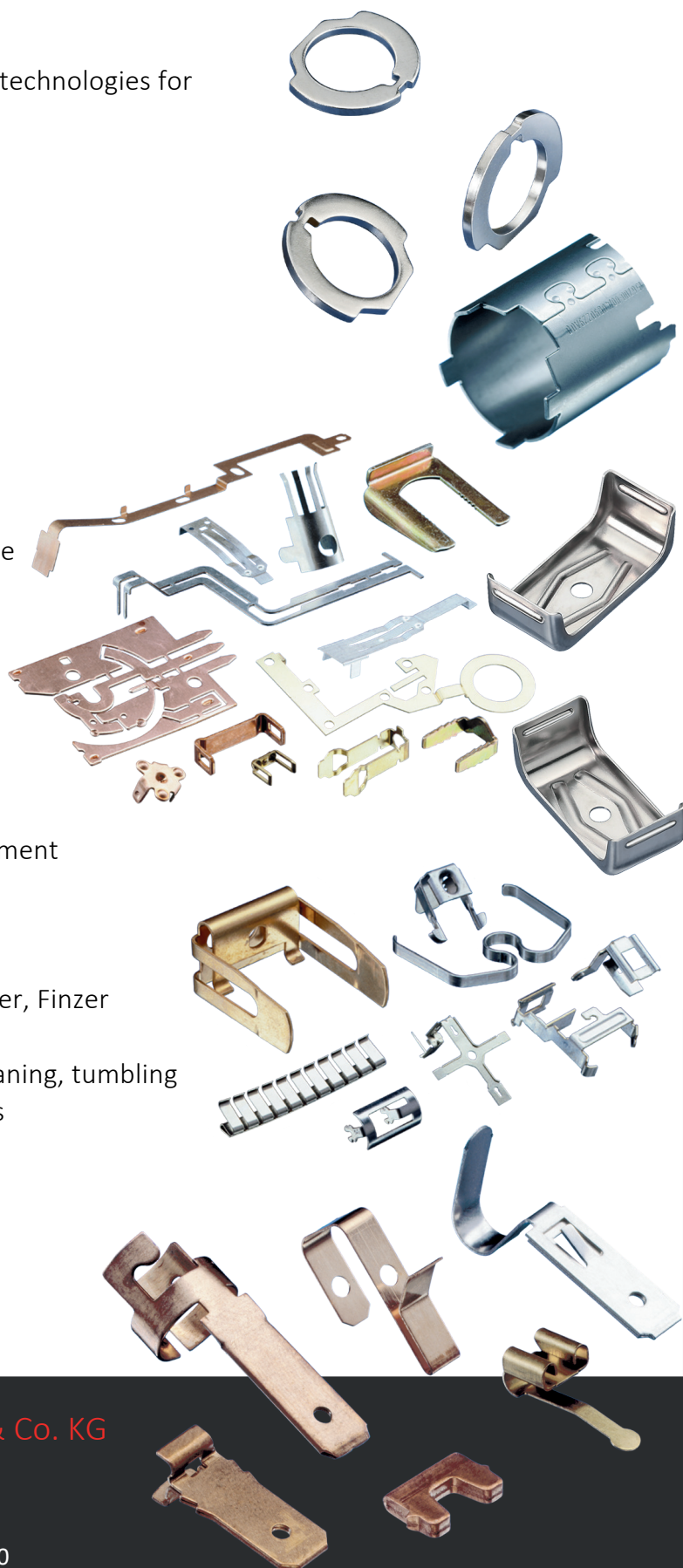

**Julius Pfisterer GmbH & Co. KG**

Gewerbestraße 26  
75217 Birkenfeld-Gräfenhausen  
Deutschland

Telefon +49 (0)7082-9446-0  
E-Mail [info@juliuspfisterer.de](mailto:info@juliuspfisterer.de)  
Web [www.juliuspfisterer.de](http://www.juliuspfisterer.de)